

# PANTHER T14R



**NUTZLAST**  
29.100 Pfund • 13.200 kg



**GESCHWINDIGKEIT**  
8,4 mph • 13,5 km/h



**KAPAZITÄT**  
8,5 yd<sup>3</sup> • 6,5 m<sup>3</sup>



## MOTOR

Fabrikat/Modell/Typ	Caterpillar C7.1 Dieselmotor	
Emissionsstufe	EPA Tier 4 Final / EU-Stufe V	
Max. Leistung	275 PS bei 2200 U/min	205 kW bei 2200 U/min

## ANTRIEB

Hydrostatische Verstellpumpen und Motoren

## FAHRWERK

Kettentyp	Gummikette mit eingebettetem Metall (MERT)	
Kettenbreite	29,5 Zoll	750 mm
Bodenfreiheit	20 Zoll	509 mm
Bodendruck		
ohne Ladung	3,90 psi	26,9 kPa
mit Ladung	7,04 psi	48,5 kPa

## BREMSE

Betriebsbremse	Federdruck-Lamellenbremse
----------------	---------------------------

## LEISTUNG

Nutzlast	29.100 Pfund	13.200 kg
Fahrgeschwindigkeit	8,4 mph	13,5 km/h
Kapazität der Kippvorrichtung		
Gestrichen	6,6 yd <sup>3</sup>	5,1 m <sup>3</sup>
Gehäuft	8,5 yd <sup>3</sup>	6,5 m <sup>3</sup>
Betriebsgewicht	36.663 Pfund	16.630 kg
Maximales Steigvermögen		
Bergfahrt/Talfahrt	33%	15°
Seitliche Schräglage	33%	15°

## FASSUNGSVERMÖGEN FLÜSSIGKEITEN

Dieselmotorkraftstoff	74 US-Gallonen	280 l
DEF / AdBlue <sup>®</sup>	7,1 US-Gallonen	27 l

## ELEKTRISCHE ANLAGE

Spannung	12 V
Lichtmaschinenkapazität	150 A
Batteriekapazität	1150 CCA (zwei)

**Pinoth**<sup>®</sup>

# AUSSTATTUNG

## STANDARDAUSSTATTUNG

### Bedienumgebung

Geräumiges breites Fahrerhaus – 1 Person
Neigbares und ausziehbares Lenkrad
Gaspedal
Fahrersitz mit Federung und Einstellmöglichkeiten
Klimaanlage
Einstellbare Temperatur, Gebläsesteuerung und Frischluftansaugung
Dreipunkt-Sicherheitsgurt
Front- und Heckscheibenwischer mit einstellbarer Geschwindigkeit
Scheibenwischer
Zwei Außenspiegel (rechte Seite fernbedienbar)
Hauptdisplay: 4,3 Zoll (111 mm)

### Sicherheit

Rück- und Seitenkameras
Im Display integrierter Neigungsmesser mit einstellbaren Alarmen
Feststellbremse mit Sicherheitsgurt und Armlehne verbunden
Notausstieg Seitenfenster
ROPS ISO 3471
Rückwärtsfahralarm
Hupe
Verbandskasten
Feuerlöscher

### Elektrik und Beleuchtung

Arbeitsscheinwerfer, LED (zwei vorne, einer hinten)
Wartungsfreie Batterien (zwei)
Batterietrennschalter

### Weitere

Druckbeaufschlagter Hydrostatiköltank
Verschließbare Kammern für Flüssigkeiten und Batterien
D-Ring für Transport (zwei)
Abschließbare Tür
Ersatzteilkatalog
Betriebs- und Wartungsanleitungen

## OPTIONALE AUSSTATTUNG

Bluetooth-Radio, USB und AM/FM	FOPS ISO 3449	Front-Schutzgitter
Blinkende LED-Rundumleuchte	Motorblock- und Hydraulikölvorwärmer	Gegengewicht
Trainersitz	Motor Kühlmittelvorwärmung	Notantriebssystem

# ABMESSUNGEN

<b>A</b>	117,3 Zoll	2.980 mm	<b>L</b>	77,2 Zoll	1.962 mm
<b>B</b>	101,2 Zoll	2.570 mm	<b>M</b>	92,3 Zoll	2.345 mm
<b>C</b>	71,7 Zoll	1.820 mm	<b>N</b>	102,7 Zoll	2.608 mm
<b>D</b>	20 Zoll	509 mm	<b>O</b>	207 Zoll	5.257 mm
<b>E</b>	29,5 Zoll	750 mm	<b>P</b>	95,2 Zoll	2.417 mm
<b>F</b>	233,7 Zoll	5.936 mm	<b>Q</b>	127,2 Zoll	3.232 mm
<b>G</b>	214,8 Zoll	5.457 mm	<b>r1</b>	126,6 Zoll	3.216 mm
<b>H</b>	181,3 Zoll	4.604 mm	<b>r2</b>	126,3 Zoll	3.207 mm
<b>I</b>	57,6 Zoll	1.463 mm	<b>a1</b>	23°	
<b>J</b>	128,2 Zoll	3.257 mm	<b>a2</b>	33°	
<b>K</b>	47,4 Zoll	1.205 mm	<b>a3</b>	60°	

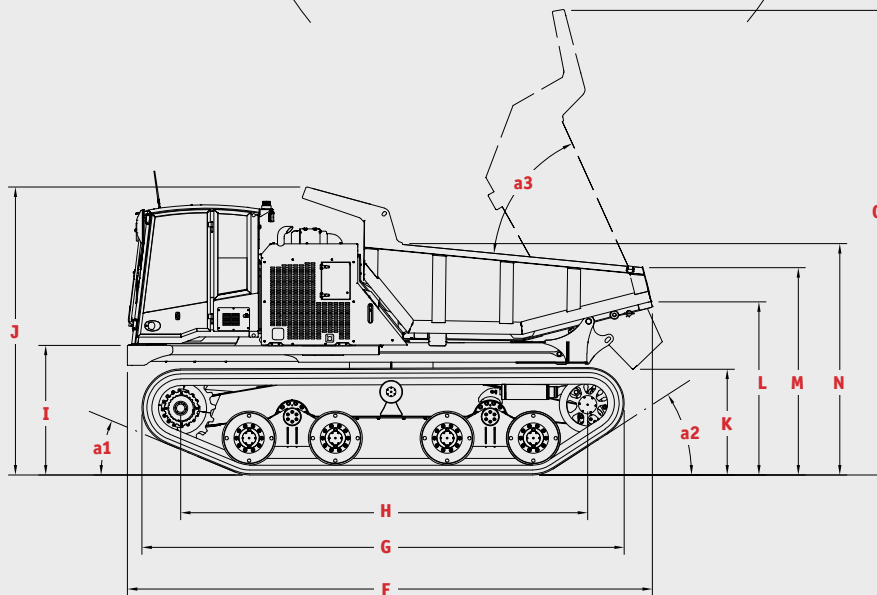
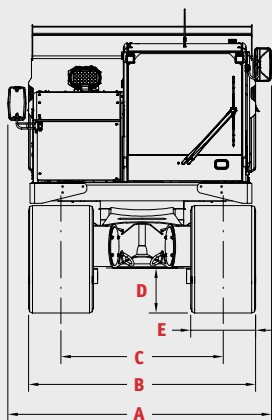
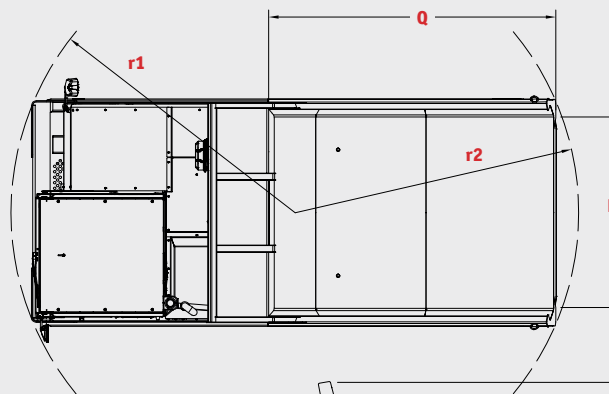

PRINOTH Ltd., 1001 J.-A. Bombardier Street, Granby QC J2J 1E9, CANADA

Service: 450-776-3663 after.sales.service.na@prinoth.com

Teile: 1-866-776-3636 parts.na@prinoth.com

Vertrieb: 450-776 3600 sales.na@prinoth.com